

BETON-ANSCHLUSS-STUTZEN

KG AN BETONROHR \geq DN300



DER IDEALE ANSCHLUSS AN BETONROHRE

Der Pipelife Beton-Anschluss-Stutzen für KG-Rohre schließt mit einem speziellen Dichtring gegen die Betonrohrwandung ab und wird nach dem Einsetzen des Stutzens durch Anziehen einer Rändelmutter unverrückbar und felsenfest wasserdicht verkeilt.

Danach ist der Weg frei für den gewohnten Anschluss des KG-Rohres und die Verbindung zwischen Beton- und Kunststoffrohrsystem steht.

Den Beton-Anschluss-Stutzen von Pipelife gibt es für unbewehrte Betonrohre ab Nennweite DN 300.



■ SICHER

Schließt mit Dichtring zuverlässig und dauerhaft gegen die Betonrohrwandung ab! Eine dauerhaft sichere Verbindung wird hergestellt.



■ PRAKTISCH

Einfache und problemlose Montage. Mit Hilfe des Montageschlüssels ist der Anschluss-Stutzen ohne großen Aufwand an bereits bestehende und neu zu verlegende Betonrohrsysteme montiert.



■ PASSEND

Mit einer Bohrung von 165,0 mm bis 166,5 mm passt der Stutzen für den Anschluss DN 160.



BETON-ANSCHLUSS-STUTZEN, KG ROHR AN BETON

Der aus PVC-U gefertigte Stutzen ist optimal für den Anschluss an bestehende und neu zu verlegende Betonrohrsysteme geeignet. Zum Einsatz kommt er bei unbewehrten Betonrohren mit einer mindest Wandstärke von 4 cm nach DIN EN 1916 und DIN V1201.

GUTE GRÜNDE AUF EINEN BLICK

- einfache und schnelle Montage
- keine losen Einzelteile
- sichere und dauerhafte Verbindung
- wenig Kraftaufwand dank Spezial-Montageschlüssel
- DIBt-Zulassung

ABMESSUNGEN:

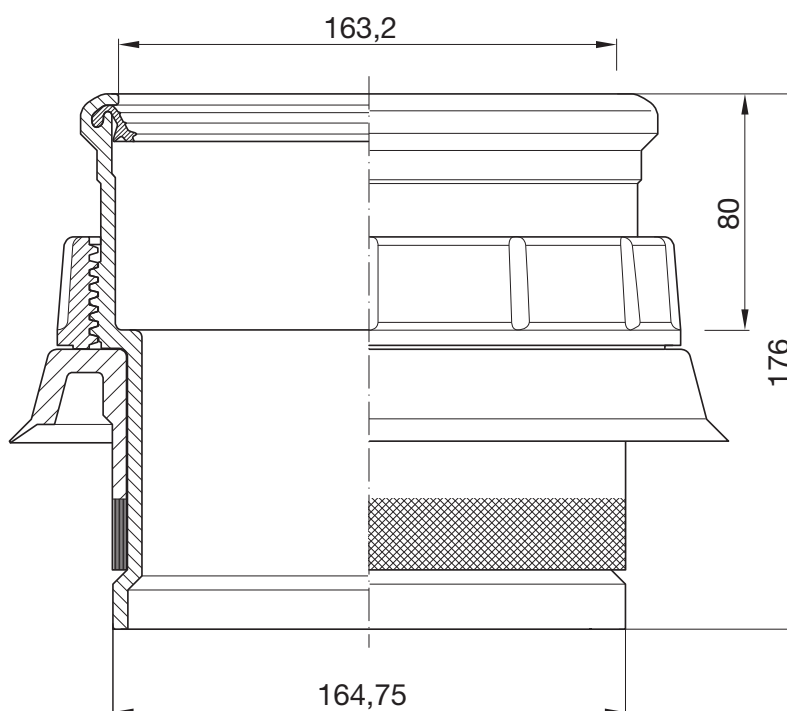

EINBAUHINWEISE:



Kreisloch mit Diamant Bohrkronen rechtwinklig und zentrisch zur Rohrachse bohren. Anschließend den Bohrkern entfernen.

Bohrlochdurchmesser:
165,0 mm – 166,5 mm



Die Rändelmutter des Anschluss-Stutzens ganz zurück drehen. Nachdem das Gewinde und die Unterkante der Mutter mit Gleitmittel versehen wurde, wird der Stutzen per Hand in das Bohrloch geschoben.



Mutter soweit anziehen, bis der erste, obere Gewindegang sichtbar wird. Vor Montage der Anschlussleitung Dichting des Anschluss-Stutzens mit Gleitmittel versehen.